

Wiata przystankowa

Kwarc

Konstrukcja:

- wiata wykonana z profili aluminiowych
- konstrukcja zawiera elementy wycinane i gięte na obrabiarkach CNC
- całość spawana i skręcana zgodnie z PN-EN 1090-2

Zabezpieczenie antykorozyjne, zastosowane powłoki oraz kolorystyka:

- wiata lakierowana proszkowo w kolorze zgodnym z paletą RAL – klient określa kolor
- stalowe elementy oparcia oraz podpory ławek lakierowane w kolorze szarym RAL 9007
- listwy drewniane ławki zabezpieczone impregnatem i lakierem bezbarwnym w kolorze naturalnego drewna

Posadowienie:

- standardowa wiata posadowiona na fundamentach prefabrykowanych F1- nie są ujęte w cenie wiaty lub w przypadku przygotowanym wcześniej fundamencie stopy stalowe oraz kotwy pierścieniowe

Rodzaje zastosowanych wypełnień i ich mocowanie:

- dach – poliwęglan komorowy przydymiany o gr. 4,5 mm, mocowany za pomocą systemowych profili aluminiowych z uszczelką
- ściany – szkło hartowane o gr. 8mm, montowane za pomocą systemowych profili aluminiowych wraz z uszczelkami, lakierowanych w kolorze wiaty

Siedzisko i oparcie:

- ławka z listew drewna świerkowego
- ławka z laminatu, – opcjonalnie
- foteliki z tworzywa – opcjonalne

Wyposażenie opcjonalne:

- gabłota reklamowa RUBIN (podświetlana) lub RUBIN SLIM (niepodświetlana) z możliwością montażu w dowolnym module wiaty
- gabłotka INFO – zamykana na klucz o wielkości 1260x670
- znak przystanku
- kosz na śmiecie mocowany do konstrukcji wiaty lub wolnostojący
- napis z nazwą przystanku
- ramka na rozkład jazdy, format A4,A3,A2
- moduł solarny

Kwarc 203 - 2M

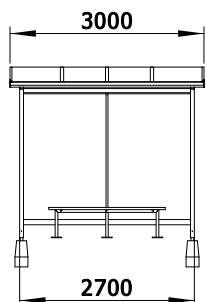

kod prod. PRWK203PPALL

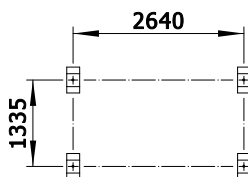

kod prod. PRWK203CCALL

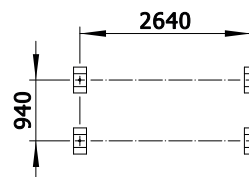

Kwarc 205 - 3M

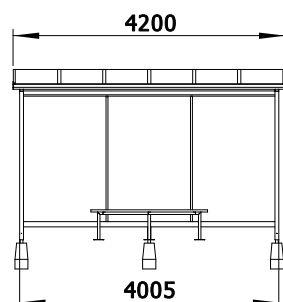

kod prod. PRWK205PPALL

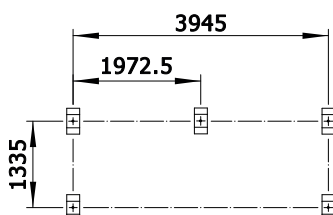

kod prod. PRWK205CCALL

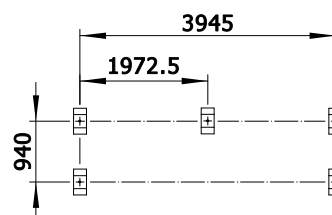

Kwarc 207 - 4M

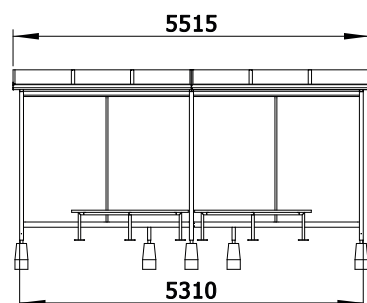

kod prod. PRWK207PPALL

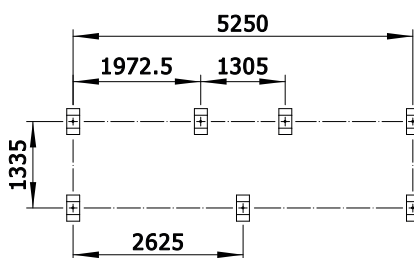

kod prod. PRWK207PPALL

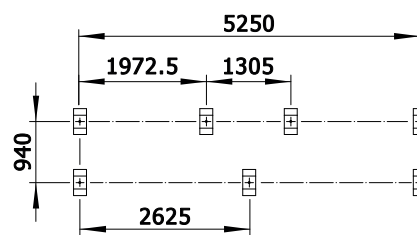

Warianty ścianek bocznych:

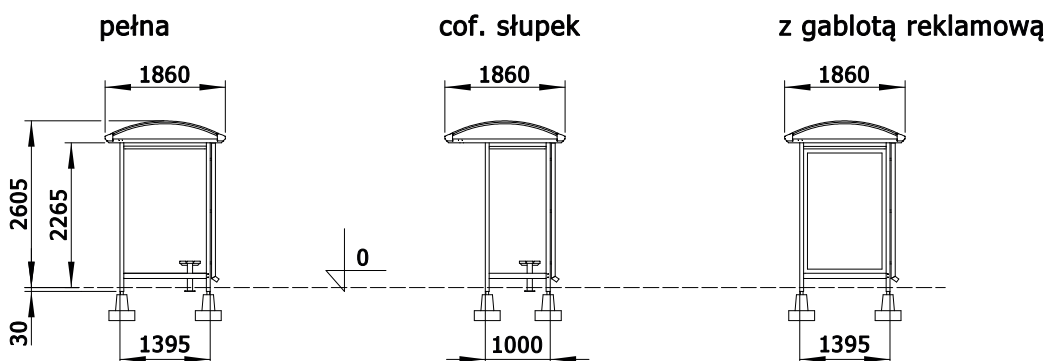

Producent zastrzega sobie prawo wprowadzenia zmian!
Prawa autorskie zastrzeżone.

Zabrze 2019 r.